

# REF.: 23035 - MESA CROSS 1,500



Nova linha, mesma qualidade.

## Manual de armado

### Estimado Armador

Para un mejor armado de nuestro producto siga estas instrucciones:

- Retire todas las piezas de la caja e identifíquelas;
- Separe y verifique todos los accesorios;
- Deje las piezas en pie, nunca las apile unas sobre otras;
- Utilice el propio embalaje como estera para el armado.

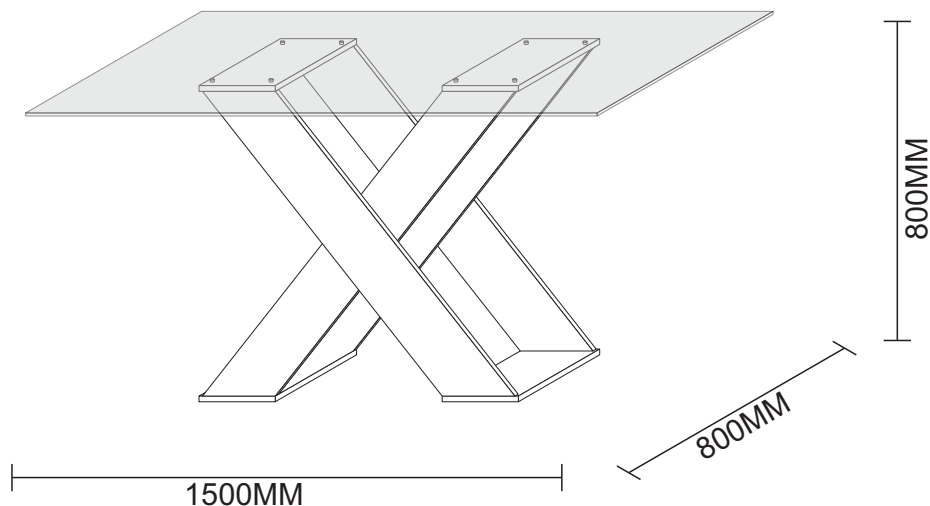

### Accesorios

<b>A</b> Cod. 0094  Torn. 5,0x50mm Estructural - 20un	<b>B</b> Cod. 0711  Tornillo plano 3,5x25mm - 08un	<b>C</b> Cod. 0101  Zapata redondo - 04un
<b>D</b> Cod. 0098  Clavo 10x10 - 04un	<b>E</b> Cod. 0024  Tope de silicona - 08 un	<b>F</b> Cod. 0897  Clavija de madera 8x20 - 02un

### Herramientas utilizadas para el armado

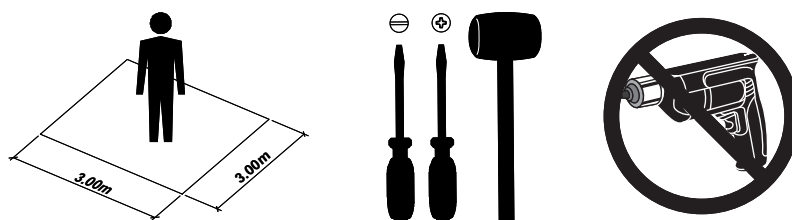

Ref.	Cód.: Fabrica	Descripción	Qtde
01	2303501	Lateral Externa	02
02	2303502	Lateral Interior izquierdo	01
03	2303503	Tampo/Base externa	02
04	2303504	Tampo/Base interna	02
05	2303505	Cerradura	01
08	2303508	Fondos	01
09	2303509	Lado derecho interior	01
10	320031	Vidrio 1,50x0,80	01

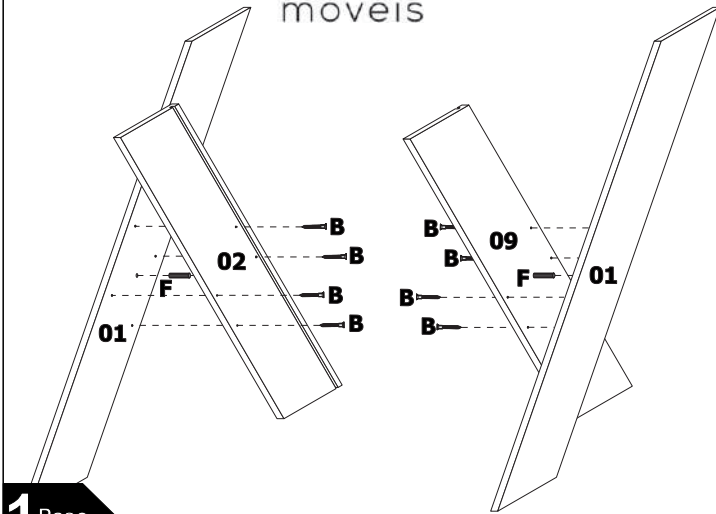

**1** Paso

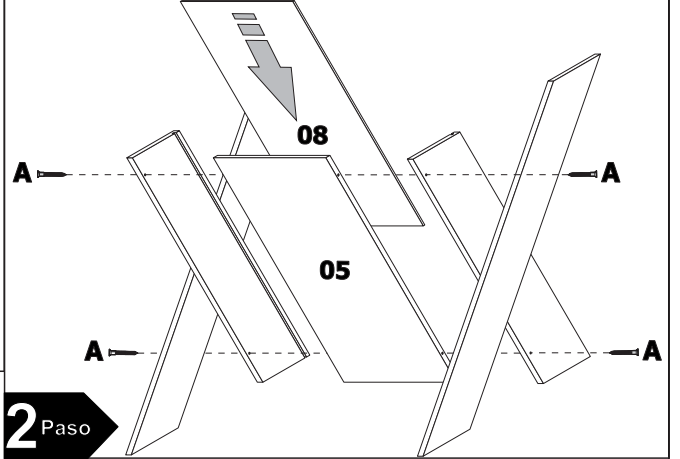

**2** Paso

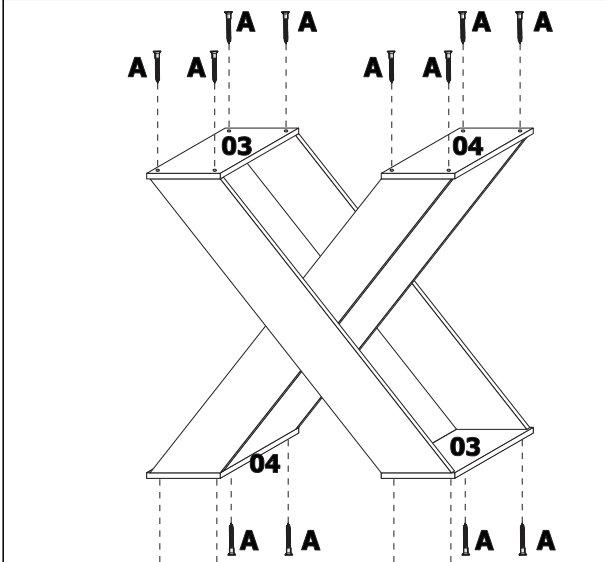

**3** Paso

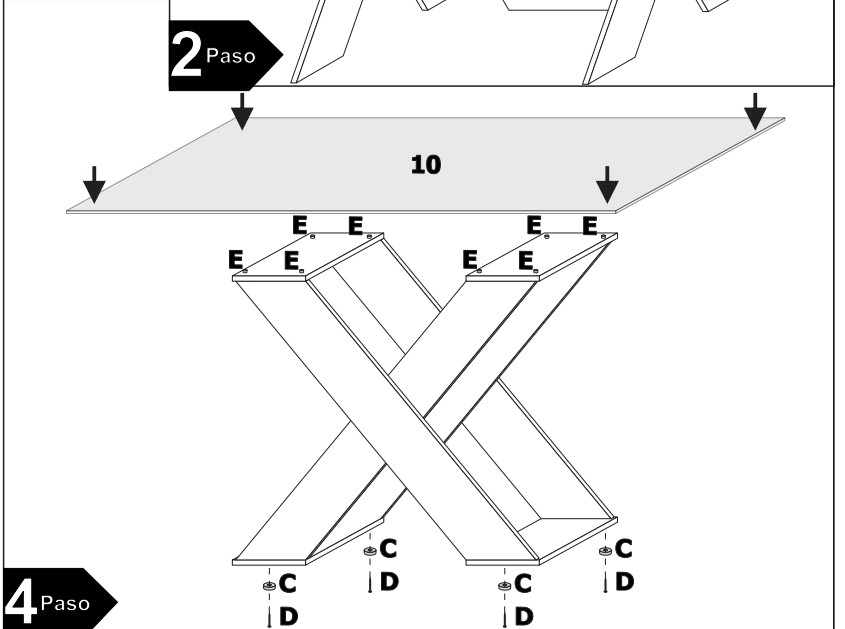

**4** Paso

### CERTIFICADO DE GARANTÍA

NEW CEVAL solicita al cliente la lectura previa del esquema de armado para un mejor armado del producto. La garantía complementaria cubre todas las piezas, partes y componentes que puedan presentar algún defecto de fabricación en un plazo de 03 meses, a partir del momento de entrega del producto, de acuerdo con el recibo de la compra, que pasa a formar parte integrante de este certificado.



**El compromiso de garantía cesará en los siguientes casos:**

- a) Cuando el producto sea adulterado o arreglado por personas no autorizadas por la tienda.
- B) Cuando sea utilizada una pieza o componente no original, inadecuado al producto.
- C) Cuando el defecto sea resultado de la negligencia del consumidor en relación a las instrucciones de armado.

Importante: este esquema deberá permanecer en posesión del cliente para futuras asistencias técnicas, dado que las mismas serán atendidas tras el envío del esquema, donde será señalada la pieza que presenta defecto.

Nota: La asistencia técnica deberá ser solicitada a la tienda

### CUIDADOS COM LA LIMPEZA DEL PRODUTO

- Use solamente un paño suave y seco;
- No pueden ser utilizados productos de limpieza tales como alcohol, lustradores de muebles, etc;
- Evite apoyar el producto en la pared para facilitar la ventilación y evitar la humedad;
- Evite arrastrar el producto, en caso que esto sea imprescindible vacíelo completamente y empújelo a un local próximo;
- Evite exponerlo a la humedad, a la luz solar directa o a otras fuentes de calor;

